

## PROFIL OPTIMA

Rozměr profilu:

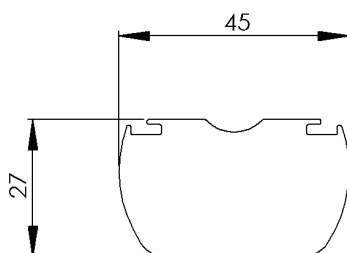

## STANDARD

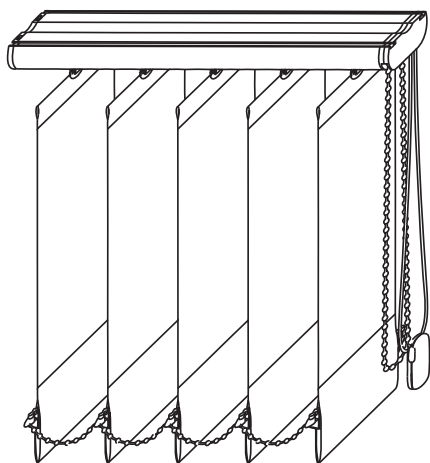

## MONOCOMAND

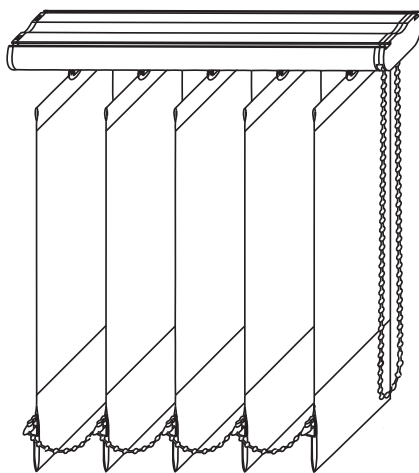

## ŠIKMINA

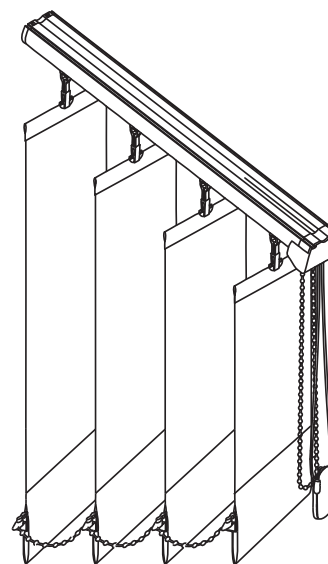

	STANDARD	MONOCOMAND	ŠIKMINA
Provedení	Typ 1, 2, 3, 4	Typ 5, 6, 8	Typ 7.1, 7.2
Ovládání	řetízek + šňůra	monořetízek	řetízek + šňůra
Šířka lamely	50, 89, 127 mm	50, 89, 127 mm	50, 89, 127 mm



## PROFIL OPTIMA - 27 x 45 mm (50, 89, 127 mm)

## Základní informace:

Profil:	Rozměr - 27 x 45 mm Materiál - lakovaný alu-plech uzavřený
Lamely:	Šířka - 50, 89, 127 mm Materiál - látka, alu
Závaží:	Rozměr - 89/127 x 50 mm Materiál - plast
Spojovací řetězec:	Materiál (látkové lamely) - plastový Materiál (alu-lamely 89 mm) - kovový (jen na vyžádání)

## Typy:

Monocomand	ovládání: řetízem
Standard	ovládání: řetízem a šňůrou
Šikmina	ovládání: řetízem a šňůrou

## Samostatné lamely:

Na objednávce je nutné uvést, zda se jedná o světlou/ čistou míru (tzn. bez profilu). V případě, že toto nebude zřetelně uvedeno, bude od zadané výšky lamely automaticky odečtena výška profilu.

## Min.max. vzdálenost konzoly od lamely:

Šířka lamely (mm)	Vzdálenost „S“ (mm)
50	72,5 - 130,5
89	53 - 111
127	34 - 92

## Počet přichytek/ konzol dle délky profilu:

Délka profilu (cm)	Počet přichytek (ks)
0 - 130	2
130 - 240	3
240 - 350	4
350 - 450	5
450 - 570	6
570 - 600	7

## Standard / Monocomand H-háček:

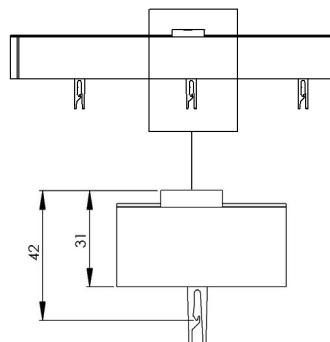

## Šikmina J-háček:

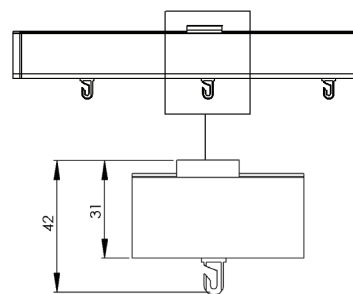

## Vzdálenost konzoly od lamely:

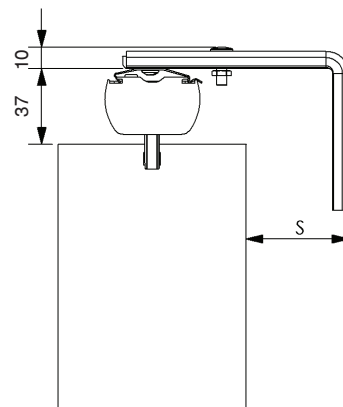

## Umístění konzoly:

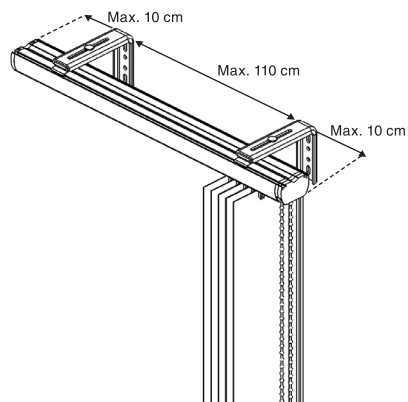

## PROFIL OPTIMA

## Max. rozměry:

Šířka lamely (mm)	Lamely	Max. šířka (mm)	Max. výška (mm)
50	alu	3 000	2 500
89			
89	látka	6 900	4 000
127			

## Max. rozměry:

Šířka lamely (mm)	Lamely	Max. šířka (mm)	Max. výška (mm)
89	látka	6 900	4 000
127			

## Min. a max. rozměry:

Šířka lamely (mm)	Lamely	Max. šířka (mm)	Min. výška 2 (mm)	Max. výška 1 (mm)
89	látka	6 900	100	4 000
127			100	

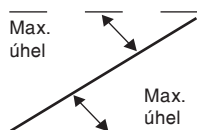

Všechny lamely: max. úhel 50°

## Standard / Monocomand:

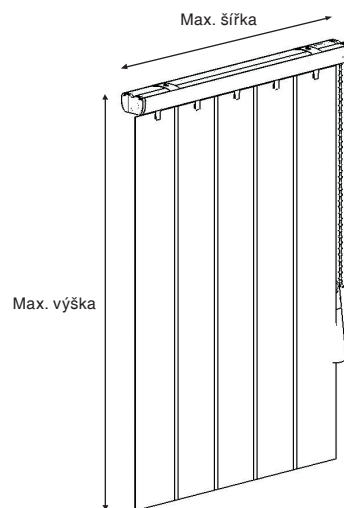

## Standard 2 v 1:

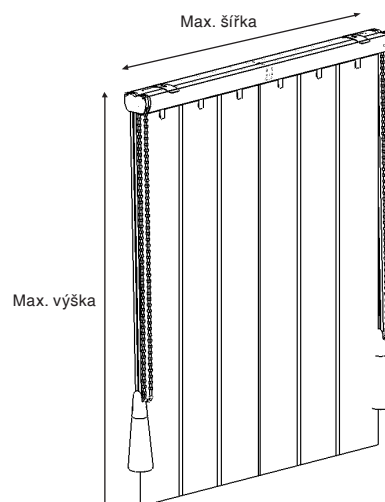

## Šikmina:

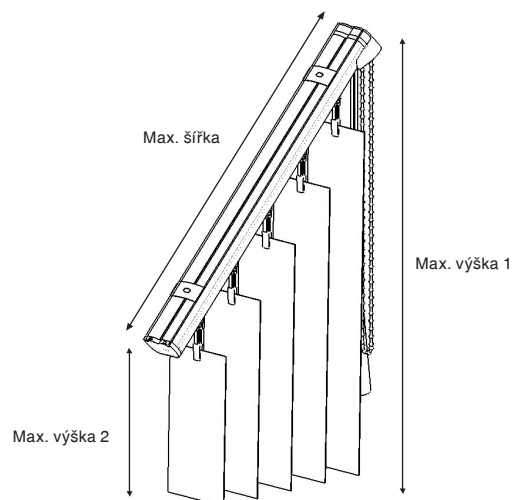

## PŘEHLED LÁTEK

Kolekce č.	Označení látek	Cenová skupina	Složení látky	Šířka lamely (mm)	Těžce hořlavá	Reflexe (%)	Absorpce (%)	Propustnost (%)
0780	TRIGLAS	2	100% skleněné vlákno	89 & 127	+	-	-	-
0820	INTERLOON ESPRIT	3+15%	100% Pes	89 & 127	-	-	-	-
1200	ALUSTAR CREPE	2	100% Pes Trevira CS	89 & 127	+	58	2	40
1400	UNI BO F.R.	2	100% Pes	89 & 127	B1	78	0	22
1500	UNI TREVIRA CS	1	100% Pes Trevira CS	89 & 127	B1/M1	55	42	3
1600	SPHERE F.R.	3+30%	100% Pes Trevira CS	89 & 127	+	64	4	32
1800	PC OFFICE	1	100% Pes	89 & 127	+	82	11	7
1900	INTERLOON	2	100% Pes	89 & 127	+	-	-	-
2200	JACQUARD STRIPE	1	100% Pes	89 & 127	+	64	9	27
2300	PEARLISHED	1	100% Pes	89 & 127	+	70	3	27
2400	TELA	0	100% Pes	89 & 127	-	-	-	-
2500	UNI ANTARES	0	100% Pes	89 & 127	B1	84	15	1
2800	UNI POLARIS	1	100% Pes Trevira CS	89 & 127	+	56	37	7
3000	SCREEN	3	79% PVC/ 21% Pes	89 & 127	+	9	7	84
3600	INTERLOON FLAMMÉ	3+15%	100% Pes	89 & 127	+	-	-	-
3700	TRANSPARENT TREVIRA CS	2	100% Pes Trevira CS	89 & 127	+	41	56	3
3800	FIAMMATO F.R.	0	100% Pes	89 & 127	+	53	41	6
4100	VIVA PLUS	1	100% Pes	89 & 127	-	44	11	45
4700	UNI GLOSS	2	100% Pes Trevira CS	89 & 127	B1/M1	58	39	3
5000	ALUSCREEN	3+30%	100% Pes Trevira CS - alu pokovení	89 & 127	+	-	-	8
5700	UNI SUPRA	0	100% Pes	89 & 127	-	49	51	0
6000	ALUSTAR AJOUR	2	100% Pes Trevira CS	89 & 127	+	52	12	36
6100	TECHNO TREVIRA CS	2	100% Pes Trevira CS	89 & 127	+	42	58	0
6400	ECOSTYLE	3+100%	100% Pes	89 & 127	-	63	1	36
6800	SPUNGLAS CLASSIC	0	100% Pes	89 & 127	+	-	-	-
6900	SPUNGLAS SCREEN	3	100% Fiberglas	89 & 127	+	47	42	11
8400	OFFICE PEARLISHED	1	100% Pes	89 & 127	+	92	5	3
8600	UNI SUNFLEX	0	100% Pes	89 & 127	B1	68	24	8
8700	UNI POLYESTER	0	100% Pes	89 & 127	B1	65	22	13
8900	PAP	3+15%	87,5% Papír / 12,5% Pes	89	-	7	8	85
9000	INTERLOON OBJECT	0	100% Pes	89 & 127	+	-	-	-
9200	JACQUARD RELIÉF	0	100% Pes	89 & 127	-	48	51	1
9400	JACQUARD GLETSJER	0	100% Pes	89 & 127	-	48	51	1
9410	JACQUARD CARRÉ	0	100% Pes	89 & 127	-	48	51	1
9600	JACQUARD DESIGN	0	100% Pes	89 & 127	-	48	51	1
9800	JACQUARD FANTASY	0	100% Pes	89 & 127	-	48	51	1



## ŠÍŘKA PAKETU

Šířka profilu	Počet lamel			Šířka paketu			Volný prostor bez lamel		
	127 mm	89 mm	50 mm	127 mm	89 mm	50 mm	127 mm	89 mm	50 mm
70	5	8	16	8,3	11	15,9	61,7	59	43,1
80	6	10	18	9,2	12,8	17,7	70,8	67,2	49,5
90	7	11	20	10,1	13,7	19,5	79,9	76,3	56,8
100	8	12	23	11	14,6	22,2	89	85,4	63,2
110	9	14	25	11,9	16,4	24	98,1	93,6	69,6
120	10	15	28	12,8	17,3	26,7	107,2	102,7	76
130	11	16	30	13,7	18,2	28,5	116,3	111,8	83,3
140	12	18	32	14,6	20	30,3	125,4	120	89,7
150	13	19	35	15,5	20,9	33	134,5	129,1	96,1
160	14	20	37	16,4	21,8	34,8	143,6	138,2	103,4
170	15	22	40	17,3	23,6	37,5	152,7	146,4	108,9
180	15	23	42	17,3	24,5	39,3	162,7	155,5	116,2
190	16	24	44	18,2	25,4	41,1	171,8	164,6	123,5
200	17	26	47	19,1	27,2	43,8	180,9	172,8	129
210	18	27	49	20	28,1	45,6	190	181,9	136,3
220	19	28	51	20,9	29	47,4	199,1	191	143,6
230	20	30	54	21,8	30,8	50,1	208,2	199,2	149,1
240	21	31	56	22,7	31,7	51,9	217,3	208,3	156,4
250	22	32	59	23,6	32,6	54,6	226,4	217,4	162,8
260	23	34	61	24,5	34,4	56,4	235,5	225,6	169,2
270	24	35	63	25,4	35,3	58,2	244,6	234,7	176,5
280	25	36	66	26,3	36,2	60,9	253,7	243,8	182,9
290	25	38	68	26,3	38	62,7	263,7	252	189,3
300	26	39	70	27,2	38,9	64,5	272,8	261,1	196,6
310	27	40	73	28,1	39,8	67,2	281,9	270,2	203
320	28	42	75	29	41,6	69	291	278,4	209,4
330	29	43	78	29,9	42,5	71,7	300,1	287,5	215,8
340	30	44	80	30,8	43,4	73,5	309,2	296,6	223,1
350	31	46	82	31,7	45,2	75,3	318,3	304,8	229,5
360	32	47	85	32,6	46,1	78	327,4	313,9	235,9
370	33	48	87	33,5	47	79,8	336,5	323	243,2
380	34	50	90	34,4	48,8	82,5	345,6	331,2	248,7
390	35	51	92	35,3	49,7	84,3	354,7	340,3	256
400	35	52	94	35,3	50,6	86,1	364,7	349,4	263,3
410	36	54	97	36,2	52,4	88,8	373,8	357,6	268,8
420	37	55	99	37,1	53,3	90,6	382,9	366,7	276,1
430	38	56	101	38	54,2	92,4	392	375,8	283,4
440	39	58	104	38,9	56	95,1	401,1	384	288,9
450	40	59	106	39,8	56,9	96,9	410,2	393,1	296,2
460	41	60	109	40,7	57,8	99,6	419,3	402,2	302,6
470	42	62	111	41,6	59,6	101,4	428,4	410,4	309
480	43	63	113	42,5	60,5	103,2	437,5	419,5	316,3
490	44	64	116	43,4	61,4	105,9	446,6	428,6	322,7
500	45	66	118	44,3	63,2	107,7	455,7	436,8	329,1
510	45	67	120	44,3	64,1	109,5	465,7	445,9	336,4
520	46	68	123	45,2	65	112,2	474,8	455	342,8
530	47	70	125	46,1	66,8	114	483,9	463,2	349,2
540	48	71	128	47	67,7	116,7	493	472,3	355,6
550	49	72	130	47,9	68,6	118,5	502,1	481,4	362,9
560	50	74	132	48,8	70,4	120,3	511,2	489,6	369,3
570	51	75	135	49,7	71,3	123	520,3	498,7	375,7
580	52	76	137	50,6	72,2	124,8	529,4	507,8	383
590	53	78	140	51,5	74	127,5	538,5	516	388,5
600	54	79	142	52,4	74,9	129,3	547,6	525,1	395,8
610	55	80	144	53,3	75,8	131,1	556,7	534,2	403,1
620	55	82	147	53,3	77,6	133,8	566,7	542,4	408,6

Údaje v „cm“

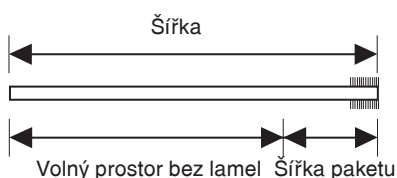



# OBJEDNÁVKOVÝ FORMULÁŘ - VERTIKÁLNÍ ŽALUZIE "OPTIMA"

Dodavatel: OMNIKA, spol. s r.o., Pánov 3925, 695 01 Hodonín, Česká republika, Tel.: +420 518 321 223, Fax: +420 518 344 195, omnika@omnika.cz, www.omnika.com

Pozice	Typ	Rozměry		Počet	Lamely			Jiná délka řetízku	Montáž	Přichytky	Typ stahování	Strana ovládání	Strana paketu		Typ stahování - jen šikmina
		Šířka	Výška		Materiál	Šířka	Barva						jen pro typ 1,5,2,6	Výška V2	
	A - Standard	[mm]	[mm]	[ks]	látka	50 mm	[č.]	[mm]	A - strop	[viz komponenty]	[Typ č.-viz obrázky]	P - pravá L - levá	P - pravá L - levá	Typ 7.1	Typ 7.2
1															
2															
3															
4															
5															
6															
7															
8															
9															

Pozor! Všechny rozměry jsou závazné.

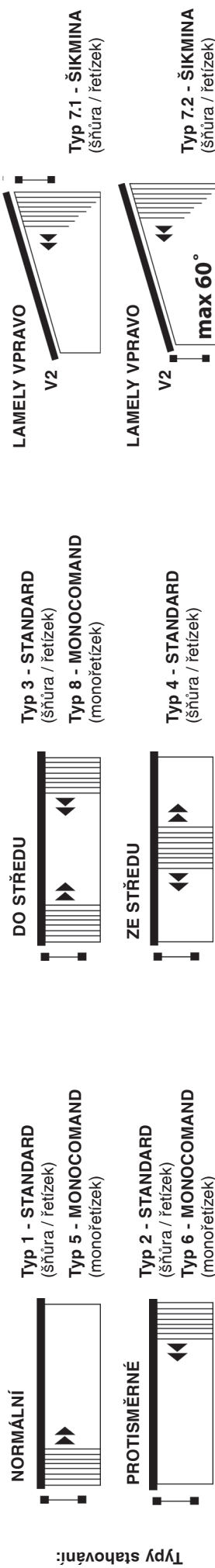

Odběratel:

Číslo zakázky:

Datum:

Číslo objednávky:

Podpis: / Razítko:

Způsob dopravy:



