

KOMFORT 25

RW, RW(F)

F - boční fixace

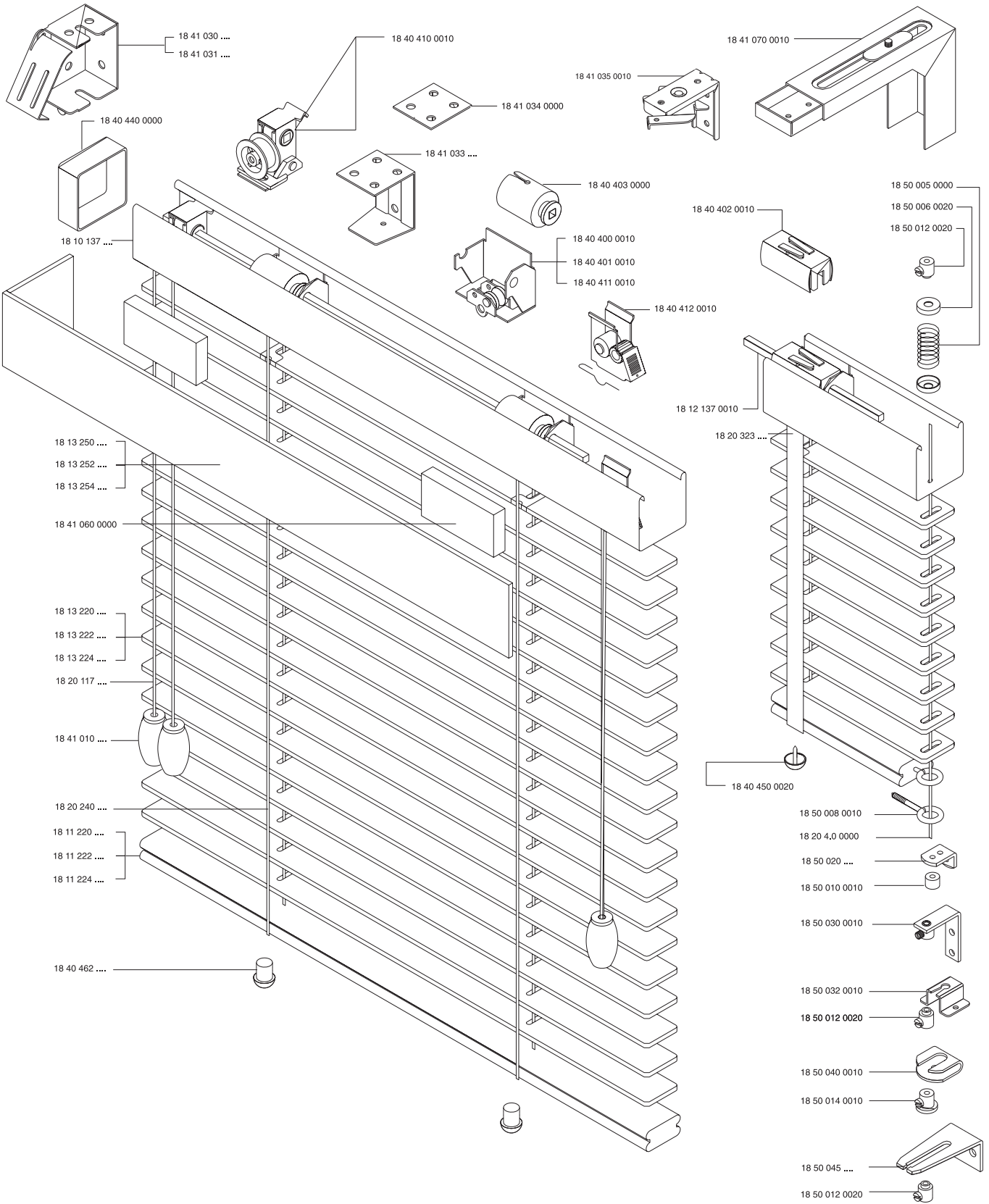

## KOMFORT 25 37 x 37 mm (25 mm)

■ **Základní informace:**

|                |  |
|----------------|--|
| Horní profil:  | Rozměr - 37 x 37 mm<br>Materiál - lakovaný plech                       |
| Spodní profil: | Materiál - americká lípa, lamino                                       |
| Lamely:        | Šířka - 25 mm<br>Tloušťka - 2,5 mm<br>Materiál - americká lípa, lamino |

■ **Provedení dřevěného volánu:**

- A) Otevřený - pro žaluzie upevněné v okenním výklenku  
B) Uzavřený - pro žaluzie upevněné ve stropu nebo volně na stěnu

■ **Ovládání:**

Ovládání výsuvu a natočení lamel je pomocí šňůrek s kolíčky a brzdy. Při šířce žaluzie nad 1 600 mm mohou být použity brzdy dvě. Ovládání může být umístěno vpravo, vlevo nebo kombinovaně. Při šířce žaluzie do 600 mm pouze kombinovaně.  
Motor 220 V - jen pro horní profil TIn (51 x 57 mm).

Na ukončení šňůrek se používají dřevěné kolíčky.

■ **Žebříček provázkový, páskový:**

Dřevěné žaluzie jsou zavěšeny v žebříčku provázkovém A) nebo páskovém B).  
Šířka pásku - 13 mm

■ **Boční fixace:**

Lamely je možné zajistit proti nežádoucímu pohybu boční fixací pomocí nylonové struny.

■ **Typy fixačních patek:**

viz označení A, B, C, D, E.

**Provedení dřevěného volánu:**

A)  $y = x + 7 \text{ mm}$

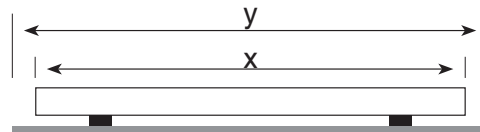

x = šířka žaluzie

B)  $y = x + 25 \text{ mm}$

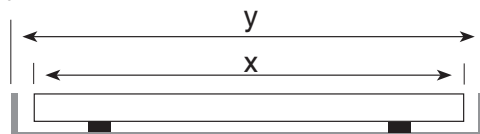

x = šířka žaluzie

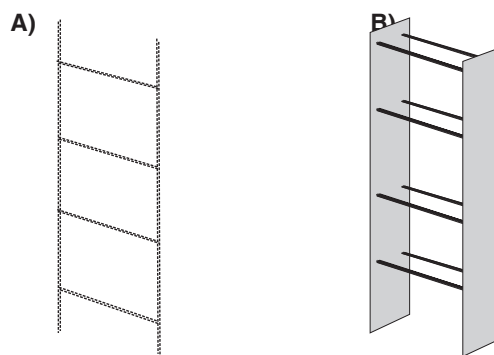
**Žebříček provázkový, páskový:****Boční fixace:**

A)



D)

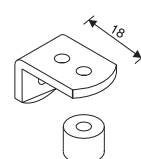

B)

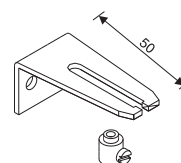

E)

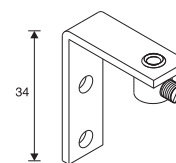

C)

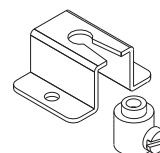

## KOMFORT 25



## Min. a max. rozměry:

| TYP     | Šířka (mm) |       | Výška (mm) | Plocha (m <sup>2</sup> ) |
|---------|------------|-------|------------|--------------------------|
|         | min.       | max.  | max.       | max.                     |
| 25 - RW | 410        | 2 400 | 3 000      | 7,2                      |

## Výška paketu lamel vytažené žaluzie:

| Výška paketu „x“ (mm) | Výška žaluzie (mm) |       |       |       |       |
|-----------------------|--------------------|-------|-------|-------|-------|
|                       | 1 000              | 1 500 | 2 000 | 2 500 | 3 000 |
| Žebříček provázkový   | 220                | 305   | 385   | 470   | 555   |
| Žebříček páskový      | 205                | 280   | 360   | 440   | 520   |

## Barvy:

Barvy lamel a žebříčku jsou předmětem zvláštního vzorníku. Dřevo je živý materiál a proto se mohou jednotlivé lamely v žaluzii barevně lišit. Toto je považováno za přirozenou odlišnost zdůrazňující krásu přírodního materiálu.

## Příslušenství:

Dřevěný volán, přichytky, vruty (v ceně).

## Balení:

Papírový karton

## Změny vyhrazeny!

## X - výška paketu lamel vytažené žaluzie

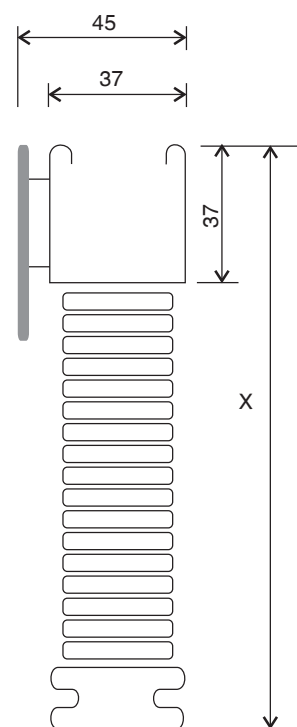

KOMFORT 50

TW, TW(F)

F - boční fixace

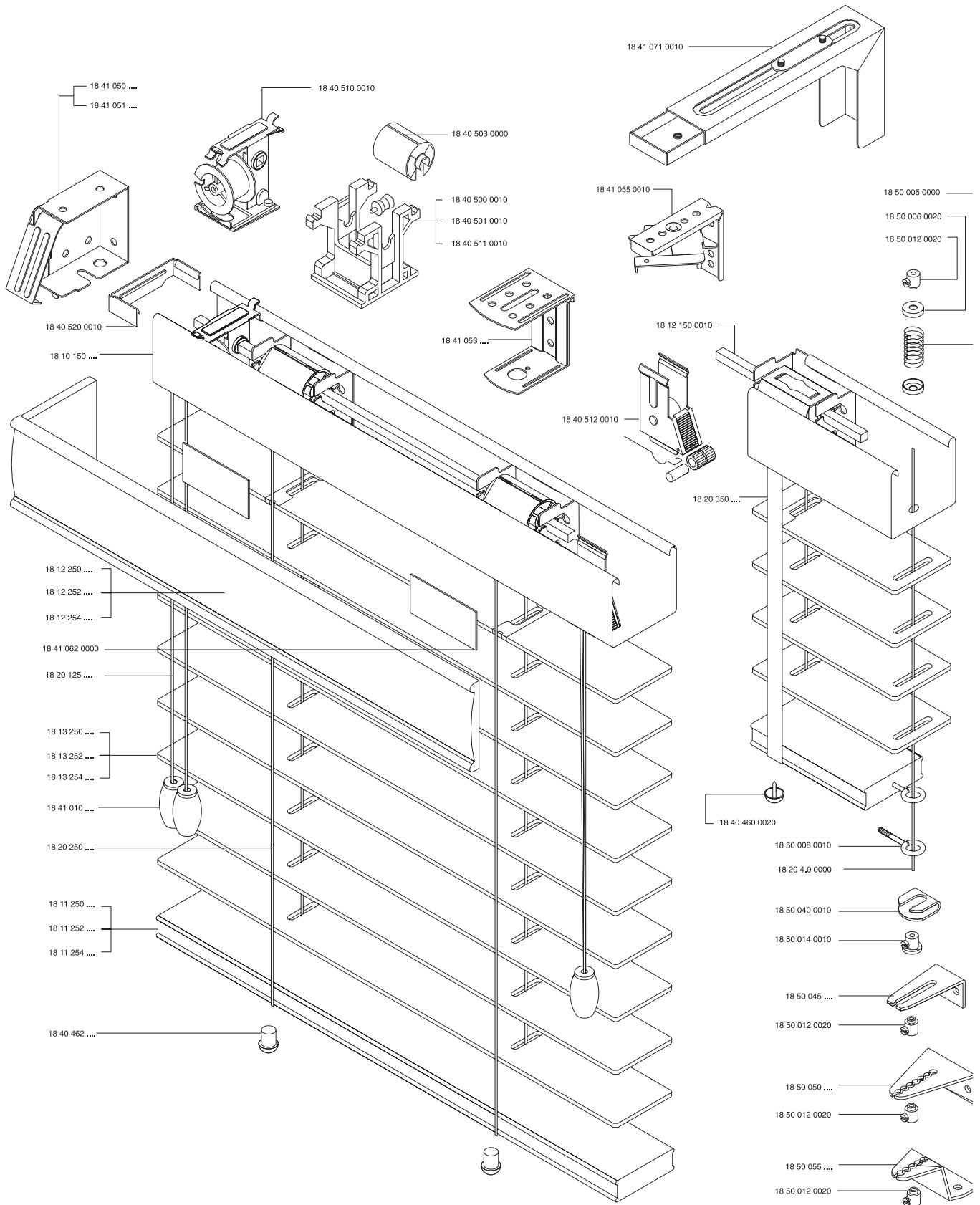

KOMFORT 50 - motor

TWME, TWME(F)

F - boční fixace

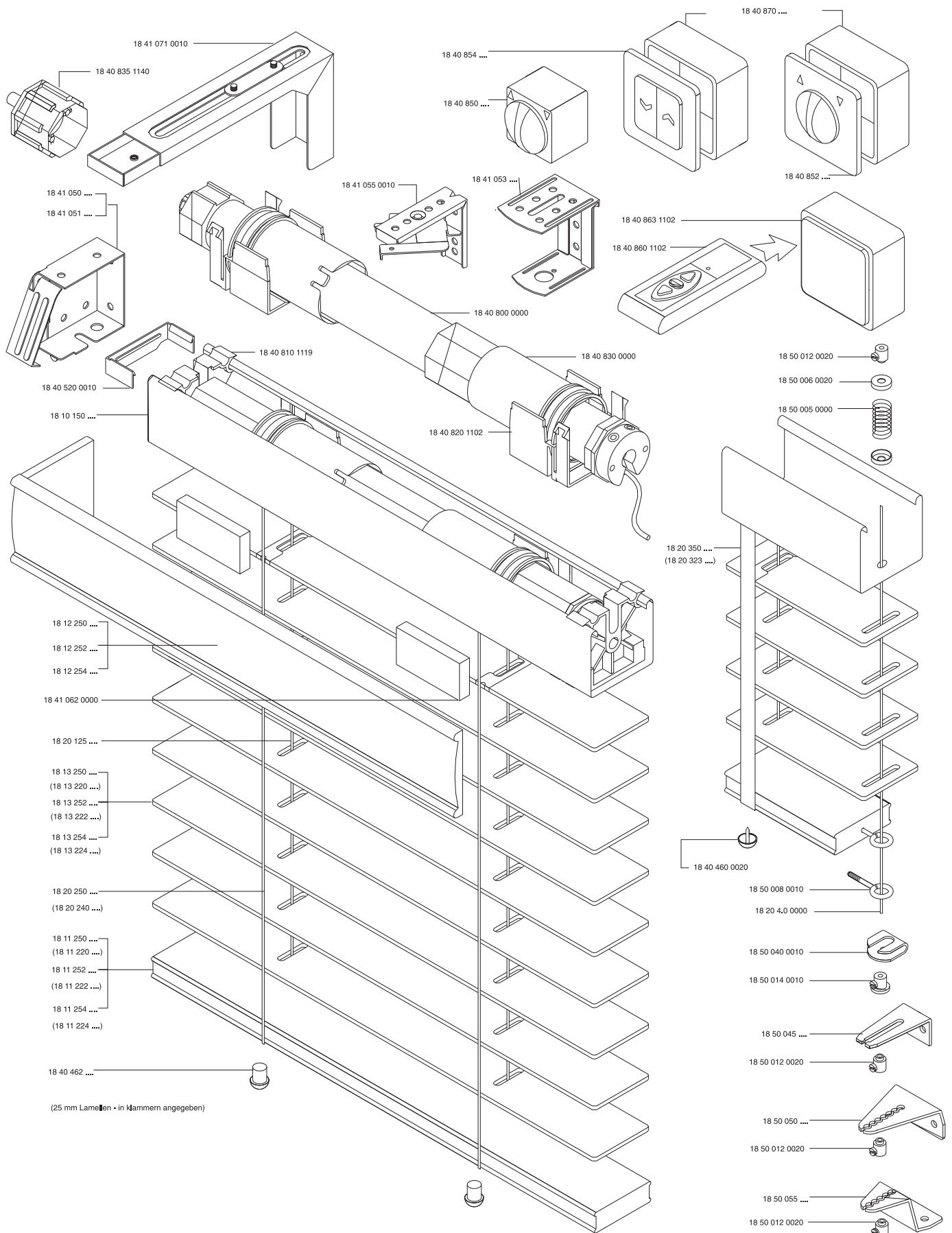

**KOMFORT 50 51 x 57 mm (50 mm)****Základní informace:**

|                |  |
|----------------|--|
| Horní profil:  | Rozměr - 51 x 57 mm<br>Materiál - lakovaný plech   |
| Spodní profil: | Materiál - americká lípa, lamino, abachi, exotic   |
| Lamely:        | Šířka - 50 mm<br>Tloušťka - 0,8 - 3,0 mm<br>Materiál - americká lípa, lamino, abachi, premium, PVC |

**Provedení dřevěného volánu:**

- A) Otevřený - pro žaluzie upevněné v okenním výklenku  
B) Uzavřený - pro žaluzie upevněné ve stropu nebo volně na stěnu

**Ovládání:**

Ovládání výsuvu a natočení lamel je pomocí šňůrek s kolíčky a brzdy. Při šířce žaluzie nad 1 600 mm mohou být použity brzdy dvě. Ovládání může být umístěno vpravo, vlevo nebo kombinovaně. Při šířce žaluzie do 650 mm pouze kombinovaně.

Na ukončení šňůrek se používají dřevěné kolíčky.

**Žebříček provázkový, páskový:**

Dřevěné žaluzie jsou zavěšeny v žebříčku provázkovém A) nebo páskovém B).  
Šířka pásku - 25 mm

**Boční fixace:**

Lamely je možné zajistit proti nežádoucímu pohybu boční fixací pomocí nylonové struny.

**Typy fixačních patek:**

viz označení A, B, G, H.

**Provedení dřevěného volánu:**

A)  $y = x + 7 \text{ mm}$

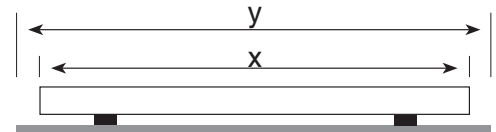

x = šířka žaluzie

B)  $y = x + 35 \text{ mm}$

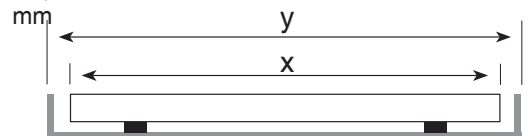

x = šířka žaluzie

**Žebříček provázkový, páskový:**

A)

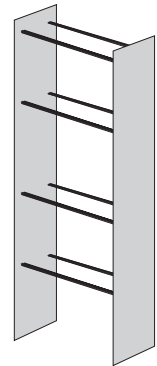

B)

**Boční fixace:**

A)

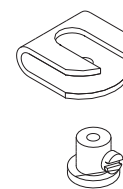

G)

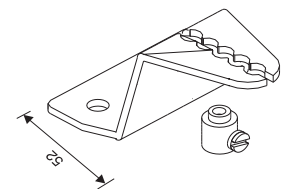

B)

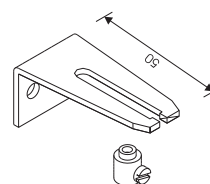

H)

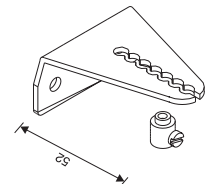

## KOMFORT 50



## Min. a max. rozměry:

| TYP      | Šířka (mm) |       | Výška (mm) | Plocha (m <sup>2</sup> ) |
|----------|------------|-------|------------|--------------------------|
|          | min.       | max.  | max.       | max.                     |
| 50 - TW  | 410        | 2 400 | 3 000      | 7,2                      |
| 50 - TWE | 560        | 2 400 | 3 000      | 7,2                      |

## Výška paketu lamel vytažené žaluzie:

| Výška paketu „x“ (mm) | Výška žaluzie (mm) |       |       |       |       |
|-----------------------|--------------------|-------|-------|-------|-------|
|                       | 1 000              | 1 500 | 2 000 | 2 500 | 3 000 |
| Žebříček provázkový   | 150                | 190   | 228   | 265   | 305   |
| Žebříček páskový      | 175                | 230   | 280   | 335   | 390   |

## Barvy:

Barvy lamel a žebříčku jsou předmětem zvláštního vzorníku. Dřevo je živý materiál a proto se mohou jednotlivé lamely v žaluzii barevně lišit. Toto je považováno za přirozenou odlišnost zdůrazňující krásu přírodního materiálu.

## Příslušenství:

Dřevěný volán, příchytky, vruty (v ceně).

## Balení:

Papírový karton

## Změny vyhrazeny!

## X - výška paketu lamel vytažené žaluzie

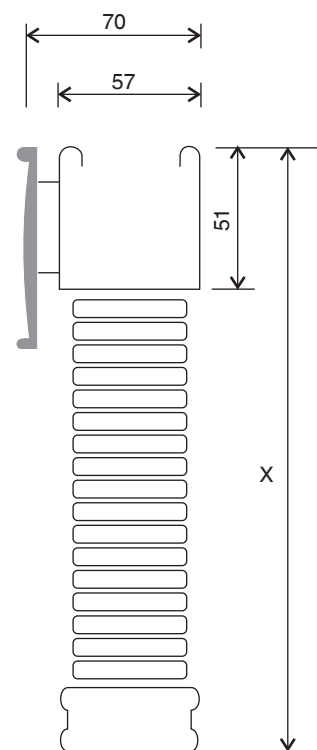

ELITE 25

GWK, GWK(F)

F - boční fixace

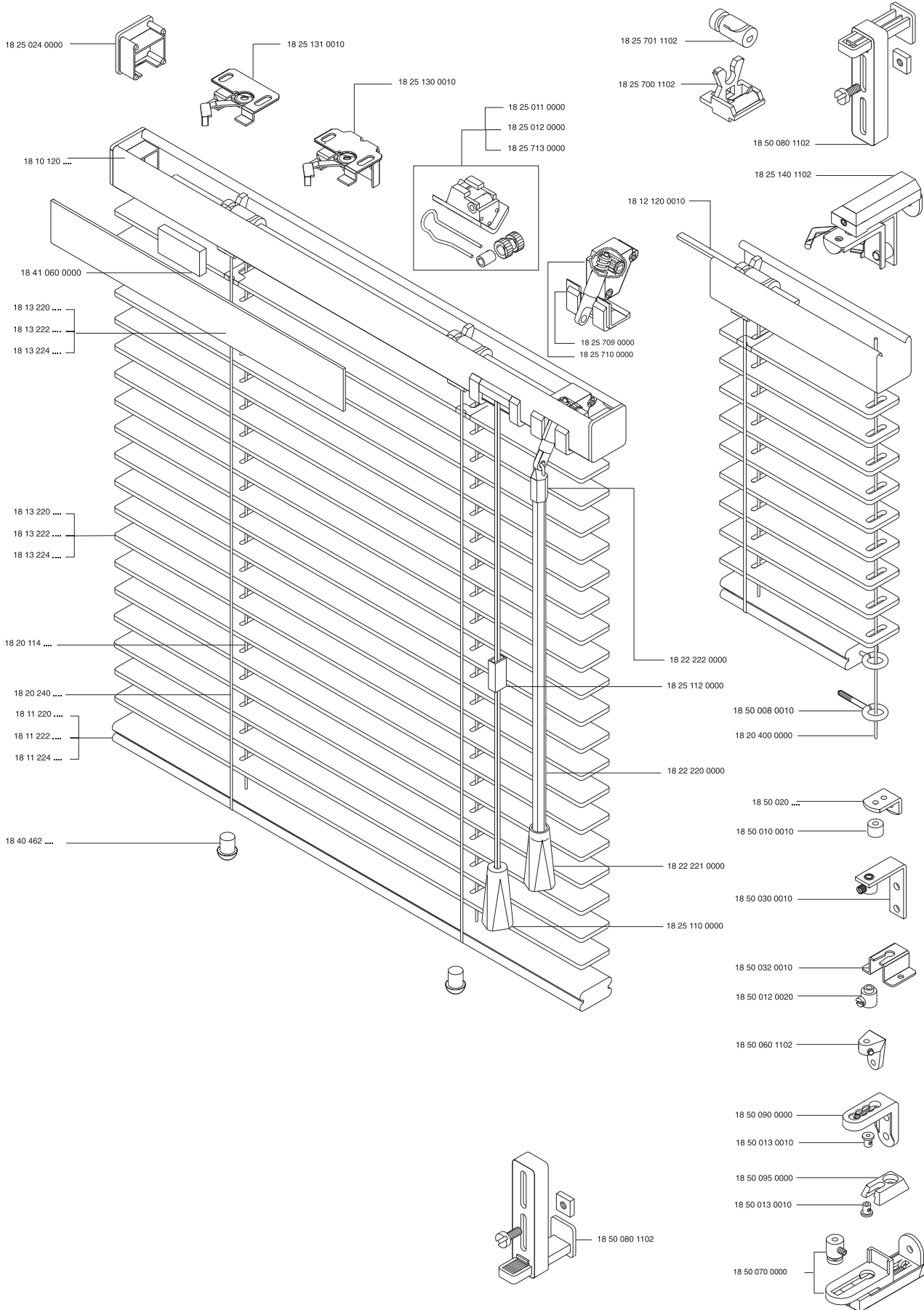

**ELITE 25 25 x 25 (25 mm)**



**Základní informace:**

Horní profil: Rozměr - 25 x 25 mm  
 Materiál - lakovaný plech  
 Spodní profil: Materiál - americká lípa, lamino  
 Lamely: Šířka - 25 mm  
 Tloušťka - 2,5 mm  
 Materiál - americká lípa, lamino

**Typy:**

GWK, GWKF ovládání: skleněnou ev. dřevěnou tyčí

**Provedení dřevěného volánu:**

A) Otevřený - pro žaluzie upevněné v okenním výklenku  
 B) Uzavřený - pro žaluzie upevněné ve stropu nebo volně na stěnu  
 Šířka volánu: 50 mm

**Ovládání:**

Ovládání výsuvu šňůrou, natočení lamel je pomocí skleněné tyče.  
 Za příplatek dodáváme tyč dřevěnou v barvě lamel.  
 Ovládání může být umístěno vpravo, vlevo nebo kombinovaně.  
 Při šířce žaluzie do 410 mm jen kombinovaně.

**Žebříček provázkový:**

jen žebříček provázkový A)

**Boční fixace:**

Lamely je možné zajistit proti nežádoucímu pohybu boční fixací pomocí nylonové struny.

**Typy fixačních patek:**

viz označení A, B, C, D, E, F, G, H.

**Provedení dřevěného volánu:**

A)  $y = x$  viz obr. u typu Komfort 25

B)  $y = x + 15 \text{ mm}$

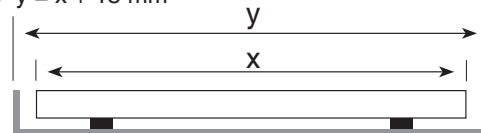

x = šířka žaluzie

**Žebříček provázkový :**

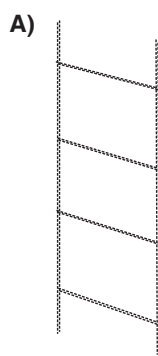

**Boční fixace: stejná jako pro GlnK**

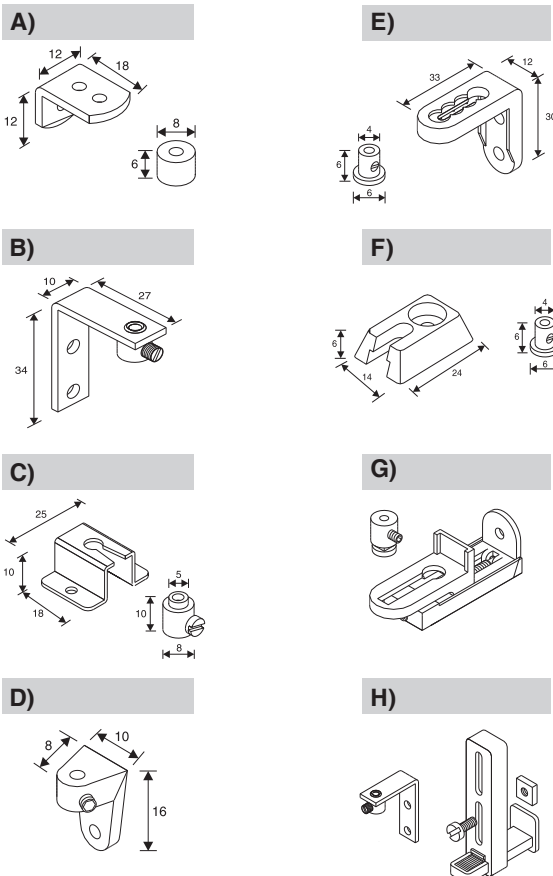

## ELITE 25



■ **Min. a max. rozměry:**

| TYP      | Šířka (mm) |       | Výška (mm) | Plocha (m <sup>2</sup> ) |
|----------|------------|-------|------------|--------------------------|
|          | min.       | max.  | max.       | max.                     |
| 25 - GWK | 280        | 2 400 | 3 000      | 2,5                      |

■ **Výška paketu lamel vytažené žaluzie:**

| Výška paketu „x“ (mm) | Výška žaluzie (mm) |       |       |       |       |
|-----------------------|--------------------|-------|-------|-------|-------|
|                       | 1 000              | 1 500 | 2 000 | 2 500 | 3 000 |
| Žebříček provázkový   | 210                | 295   | 375   | 460   | 545   |

■ **Barvy:**

Barvy lamel a žebříčku jsou předmětem zvláštního vzorníku. Dřevo je živý materiál a proto se mohou jednotlivé lamely v žaluzii barevně lišit. Toto je považováno za přirozenou odlišnost zdůrazňující krásu přírodního materiálu.

■ **Příslušenství:**

Přichytky, vruty (v ceně).

■ **Balení:**

Papírový karton

■ **Změny vyhrazeny!**

**X - výška paketu lamel při vytažení**

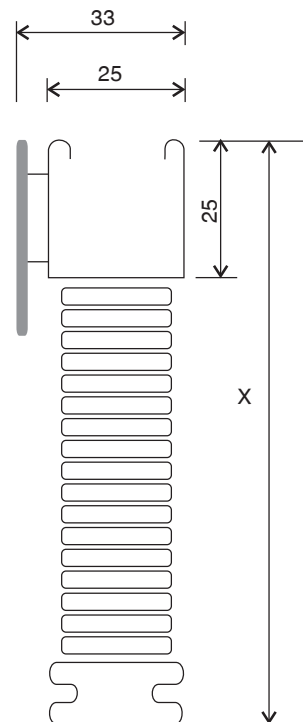

EUROKOMFORT 25

GWMC, GWMC(F)

F - boční fixace

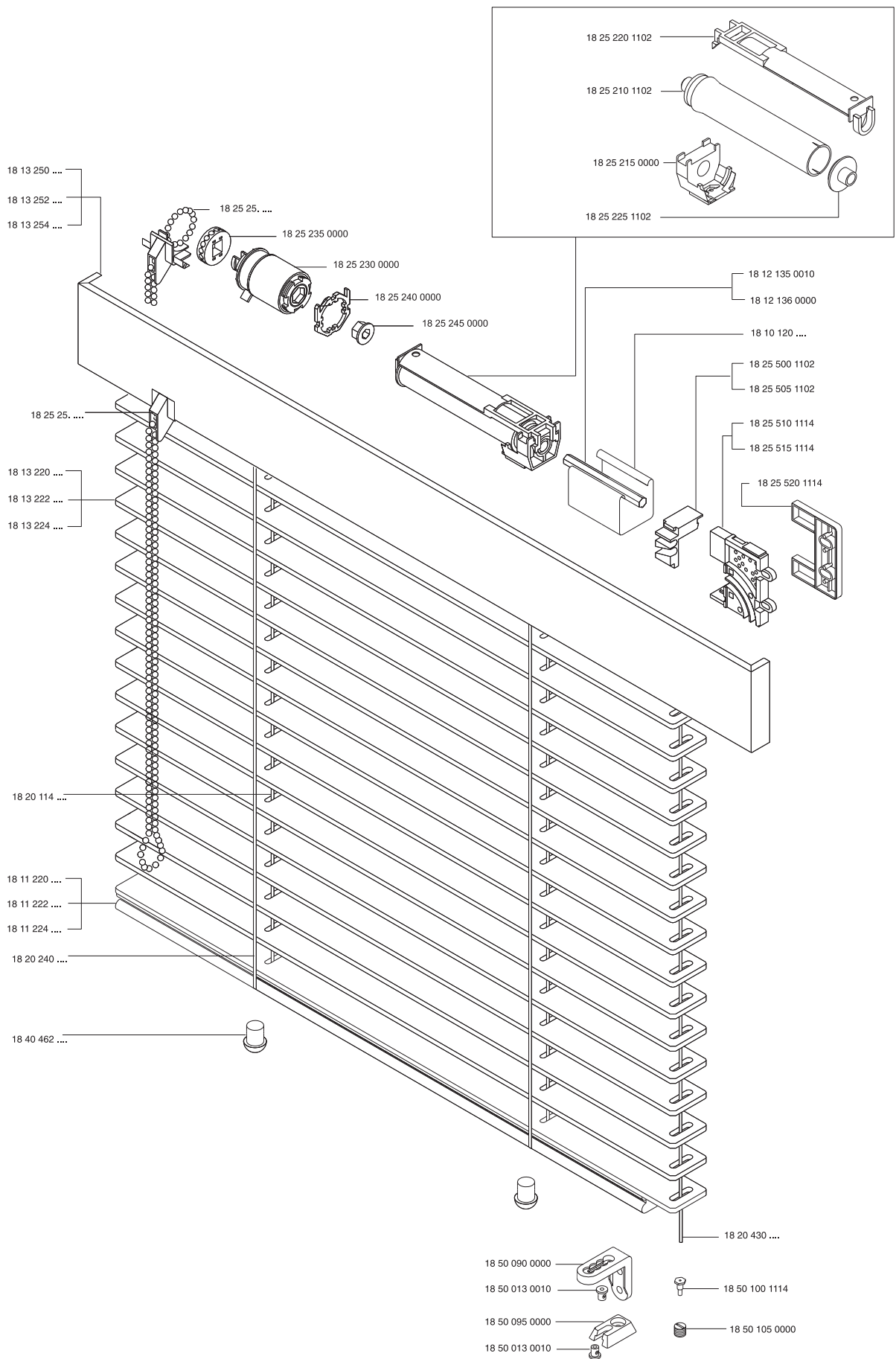

EUROKOMFORT 25

GWME, GWME(F)

F - boční fixace

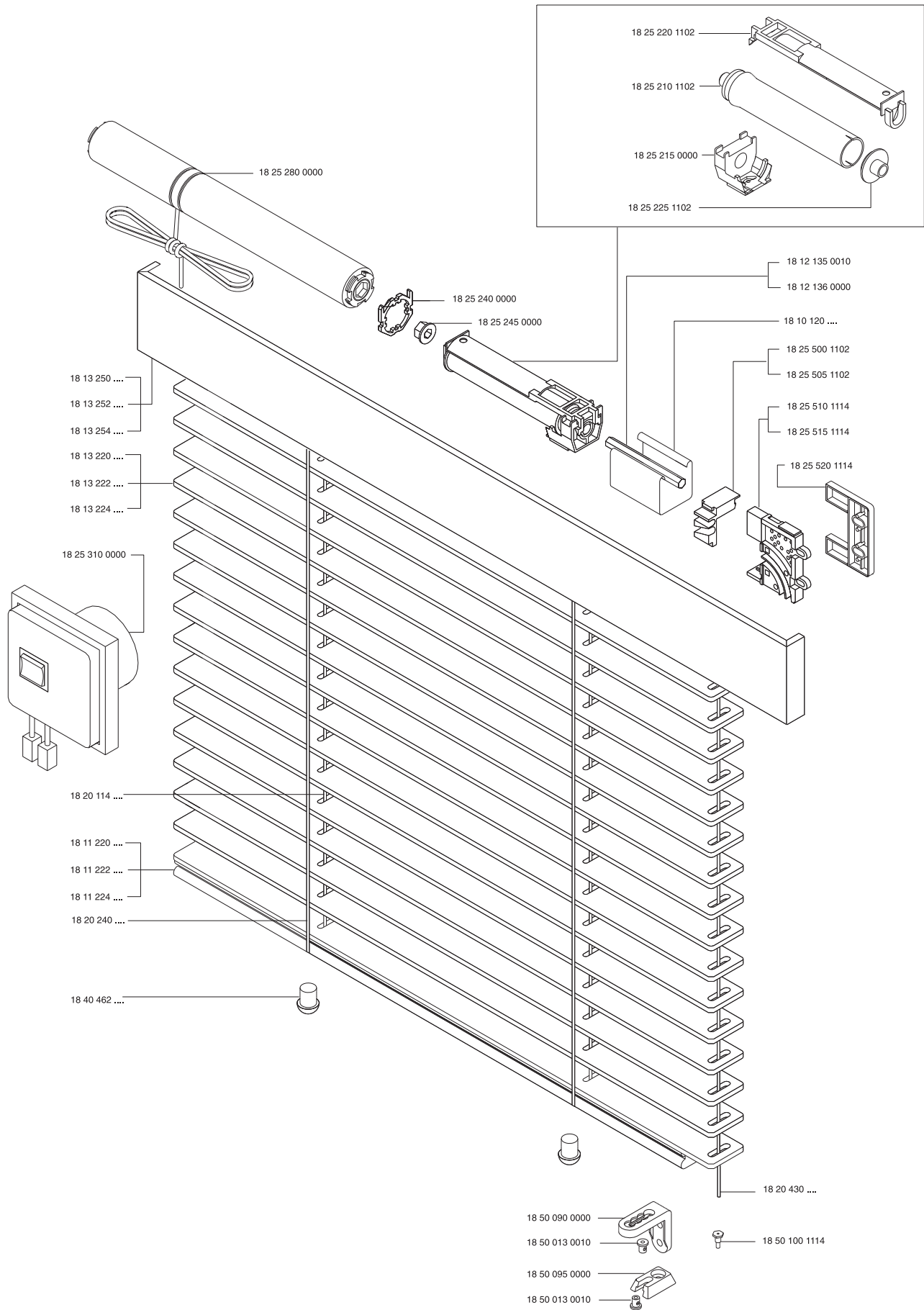

**EUROKOMFORT 25 25 x 25 (25 mm)****Základní informace:**

|                |  |
|----------------|--|
| Horní profil:  | Rozměr - 25 x 25 mm<br>Materiál - lakovaný plech                       |
| Spodní profil: | Materiál - americká lípa, lamino                                       |
| Lamely:        | Šířka - 25 mm<br>Tloušťka - 2,5 mm<br>Materiál - americká lípa, lamino |

**Typy:**

|                               |                             |
|-------------------------------|-----------------------------|
| <b>GWMCF</b> - s boční fixací | ovládání: nekonečný řetízek |
| Délka ovládání:               | 50, 100, 150, 200, 250 cm   |
| <b>GWME</b>                   | ovládání: motor 24 V        |
| GWMEF - s boční fixací        |                             |
| Délka ovládání:               | 50, 100, 150, 200, 250 cm   |

**Provedení dřevěného volánu:**

jen uzavřený B)

**Ovládání:**

Ovládání může být umístěno vpravo nebo vlevo.

**Žebříček provázkový:**

jen žebříček provázkový A)

**Boční fixace:**

Lamely je možné zajistit proti nežádoucímu pohybu boční fixací pomocí nylonové struny.

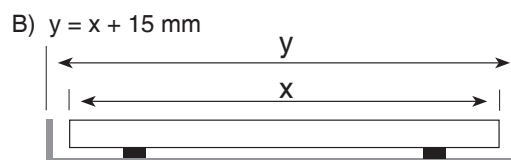
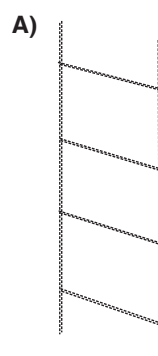
**Typy fixačních patek:**Pro tento typ žaluzie je standardně používán fixační kolíček v barvě:  
bílá  
hnědá**Provedení dřevěného volánu:** $x$  = šířka žaluzie**Žebříček provázkový :**

## EUROKOMFORT 25 25 x 25 (25 mm)



## ■ Min. a max. rozměry:

| TYP                  | Šířka (mm) |       | Výška (mm) | Plocha (m <sup>2</sup> ) |
|----------------------|------------|-------|------------|--------------------------|
|                      | min.       | max.  | max.       | max.                     |
| 25 - GWMC            | 340        | 1 200 | 2 000      | 2                        |
| 25 - GWME            | 500        |       |            |                          |
| 25 - GWME (s AMS 25) | 650        |       |            |                          |

## ■ Výška paketu lamel vytažené žaluzie:

| Výška paketu „x“ (mm) | Výška žaluzie (mm) |       |       |       |       |
|-----------------------|--------------------|-------|-------|-------|-------|
|                       | 1 000              | 1 500 | 2 000 | 2 500 | 3 000 |
| Žebříček provázkový   | 210                | 295   | 375   | 460   | 545   |

## ■ Barvy:

Barvy lamel a žebříčku jsou předmětem zvláštního vzorníku. Dřevo je živý materiál a proto se mohou jednotlivé lamely v žaluzii barevně lišit. Toto je považováno za přirozenou odlišnost zdůrazňující krásu přírodního materiálu.

## ■ Příslušenství:

Dřevěný volán, přichytky, vruty (v ceně).

## ■ Balení:

Papírový karton

## ■ Změny vyhrazeny!

## X - výška paketu lamel vytažené žaluzie

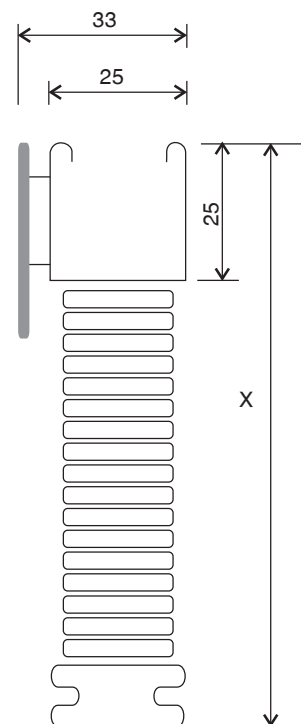



## NÁVOD NA ZAMĚŘENÍ

Možnosti upevnění:

A) na okenní rám

A)

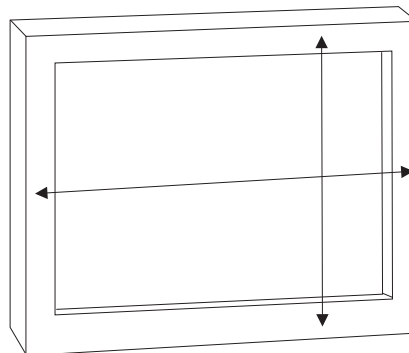

B) do okenního výklenku

B)

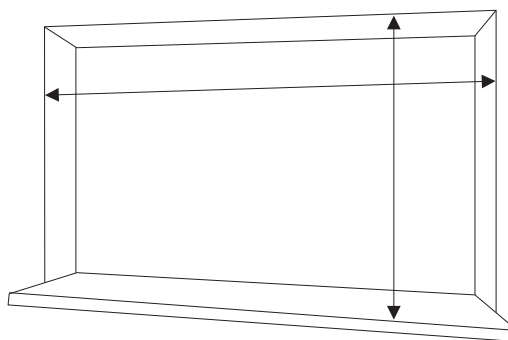

C) na stěnu

C)

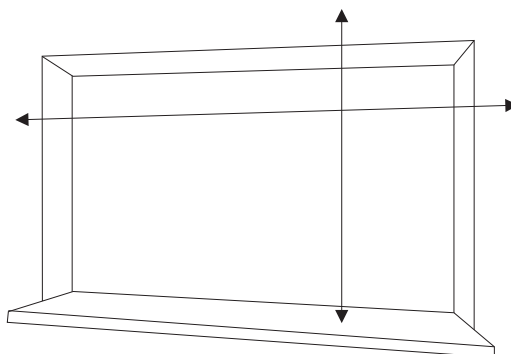

D) do stropu

D)

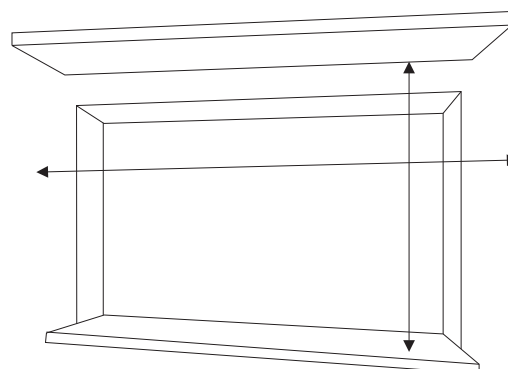

# OBJEDNÁVKOVÝ FORMULÁŘ - DŘEVĚNÉ ŽALUZIE KOMFORT, RIN, TIN

Dodavatel: OMNIKA, spol. s r.o., Pánov 3925, 695 01 Hodonín, Česká republika, Tel.: +420 518 321 223, Fax: +420 518 344 195, omnika@omnika.cz, www.omnika.com

| Pozice | Typ | Rozměr |       | Počet | Lamela |       | Žebříček                      |       | Ovládání   |       | Dřevěný volán - jen pro KOMFORT |               | Boční fixace              |  | Poznámky |
|--------|-----|--------|-------|-------|--------|-------|-------------------------------|-------|------------|-------|---------------------------------|---------------|---------------------------|--|----------|
|        |     | Šířka  | Výška |       | Šířka  | Barva | Typ                           | Barva | Strana     | Délka | Dřevěný volán - jen pro KOMFORT | Fixační patky | Boční fixace              |  |          |
| 1      |     | [mm]   | [mm]  | [ks]  | [mm]   | [č.]  | A - provázkový<br>B - páskový | [č.]  | [viz dole] | [mm]  | A - otevřený<br>B - uzavřený    | ano<br>ne     | A, B, C,<br>D, E,<br>G, H |  |          |
| 2      |     |        |       |       |        |       |                               |       |            |       |                                 |               |                           |  |          |
| 3      |     |        |       |       |        |       |                               |       |            |       |                                 |               |                           |  |          |
| 4      |     |        |       |       |        |       |                               |       |            |       |                                 |               |                           |  |          |
| 5      |     |        |       |       |        |       |                               |       |            |       |                                 |               |                           |  |          |
| 6      |     |        |       |       |        |       |                               |       |            |       |                                 |               |                           |  |          |
| 7      |     |        |       |       |        |       |                               |       |            |       |                                 |               |                           |  |          |
| 8      |     |        |       |       |        |       |                               |       |            |       |                                 |               |                           |  |          |

Pozor! Všechny rozměry jsou závazné.

## Typ ovládání:

Výsuv



Otáčení



## Strana ovládání:

PP

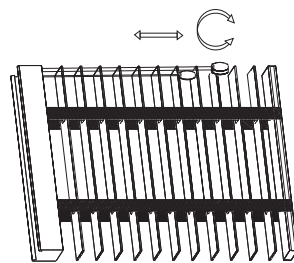

PL

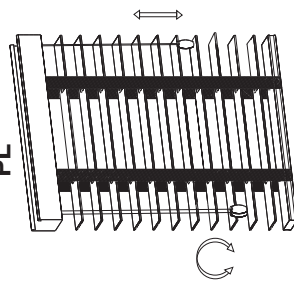

LP

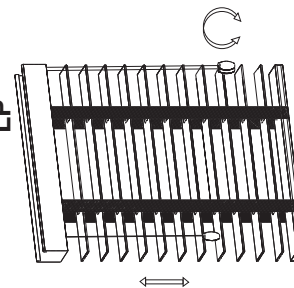

LL

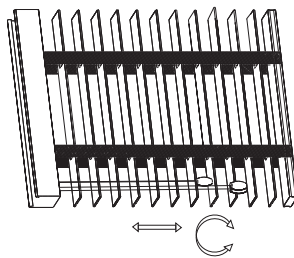

Odběratel:

Číslo zakázky:

Datum:

Číslo objednávky:

Podpis/ Razítko:

Způsob dopravy:





# OBJEDNÁVKOVÝ FORMULÁŘ - DŘEVĚNÉ ŽALUZIE ELITE, EUROKOMFORT

Dodavatel: OMNIKA, spol. s r.o., Pánov 3925, 695 01 Hodonín, Česká republika, Tel.: +420 518 321 223, Fax: +420 518 344 195, omnika@omnika.cz, www.omnika.com

| Typ               | Rozměr     |            | Počet | Šířka lamely | Barva lamely | Žebříček provázkový - barva | Ovládání   |            |                           | Dřevěný volán                | Boční fixace  |     | Poznámky |
|-------------------|------------|------------|-------|--------------|--------------|-----------------------------|------------|------------|---------------------------|------------------------------|---------------|-----|----------|
|                   | Šířka [mm] | Výška [mm] |       |              |              |                             | Strana     | Délka [mm] | Dřevěná tyč jen pro ELITE |                              | Fixační patky | ano |          |
| Elite Eurokomfort | [mm]       | [mm]       | [ks]  | jen 25 mm    | [č.]         | [č.]                        | [viz dole] | [mm]       | ano                       | A - otevřený<br>B - uzavřený |               |     |          |
| 1                 |            |            |       |              |              |                             |            |            |                           |                              |               |     |          |
| 2                 |            |            |       |              |              |                             |            |            |                           |                              |               |     |          |
| 3                 |            |            |       |              |              |                             |            |            |                           |                              |               |     |          |
| 4                 |            |            |       |              |              |                             |            |            |                           |                              |               |     |          |
| 5                 |            |            |       |              |              |                             |            |            |                           |                              |               |     |          |
| 6                 |            |            |       |              |              |                             |            |            |                           |                              |               |     |          |
| 7                 |            |            |       |              |              |                             |            |            |                           |                              |               |     |          |
| 8                 |            |            |       |              |              |                             |            |            |                           |                              |               |     |          |
| 9                 |            |            |       |              |              |                             |            |            |                           |                              |               |     |          |

Pozor! Všechny rozměry jsou závazné.

## Typ ovládání:

Výsuv 

Otáčení 

## EUROKOMFORT:

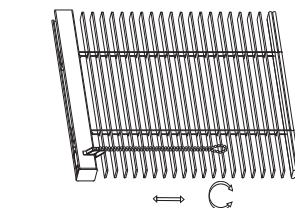
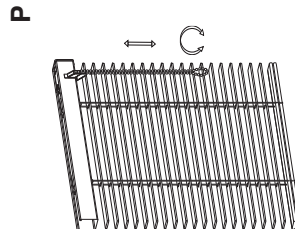
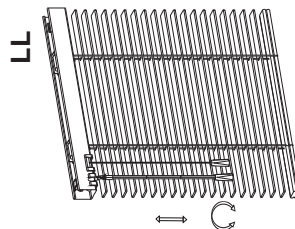
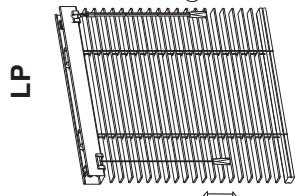
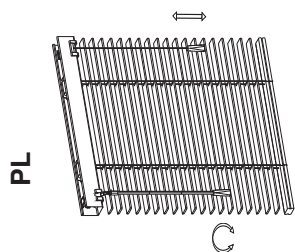
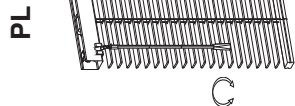
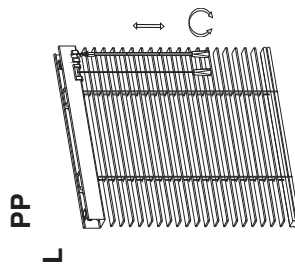

Odběratel:

Číslo zakázky:

Číslo objednávky:

Způsob dopravy:

Datum:

Podpis/ Razítko:



